

■ Zu 1:

Folgende Nomen können diktiert werden:

1. un sac à dos
2. une règle
3. un fichier
4. une école
5. un tableau noir
6. une carte
7. une fenêtre
8. un dessin
9. une bibliothèque
10. une lampe
11. une salle de classe
12. un livre
13. un stylo
14. un cahier
15. une table
16. une chaise
17. une porte

■ Zu 4:

1. regarde
2. venez
3. parlez
4. montre
5. prenez
6. regardez
7. parle
8. viens
9. montrez
10. prends

■ Zu 5:

1. Montre un stylo.
2. Prends une gomme.
3. Regardez, le chat.
4. La règle est dans le sac à dos.
5. Bonjour, Madame.
6. Viens ici.
7. Je m'appelle Carole.
8. Dans le sac à dos, il y a une règle
9. Il y a des livres.
10. Je parle allemand.

Lernziel: Du kannst einige Begriffe aus dem Schulalltag richtig zuordnen.

1. Schreibe die Nummern der Nomen, welche du hörst, zur passenden Zeichnung.

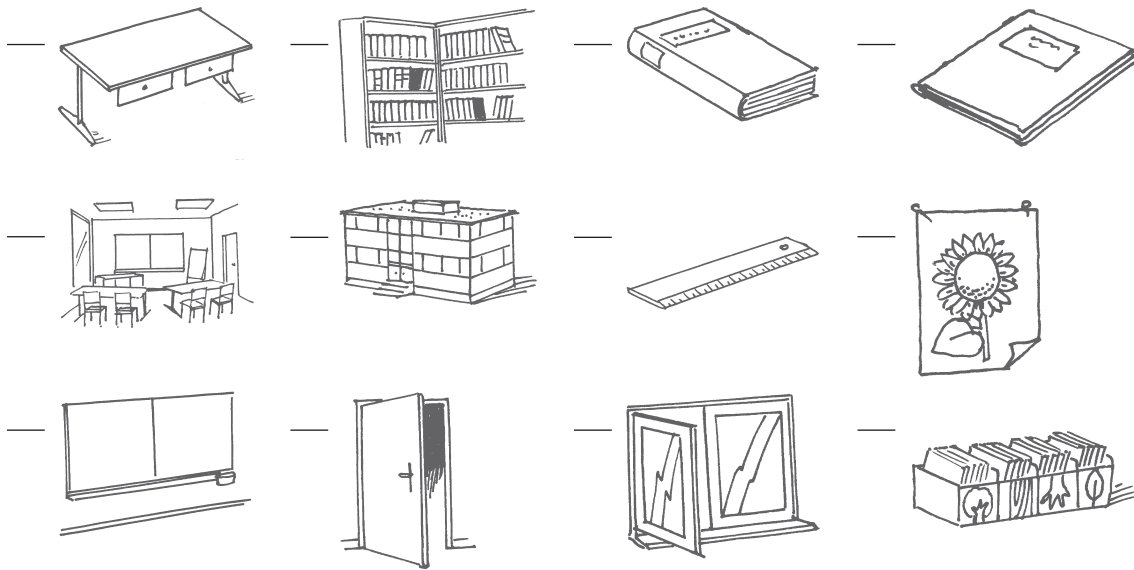

Lernziel: Du kannst die Begleiter un/une richtig zuordnen.

2. Schreibe vor jedes Nomen den passenden Begleiter (un / une).
Schreibe dann die Nummern der unten aufgeführten Nomen zur Zeichnung.

- sac à dos (1) sandwich (2) étui (3)
 stylo (4) chaise (5) mur (6)

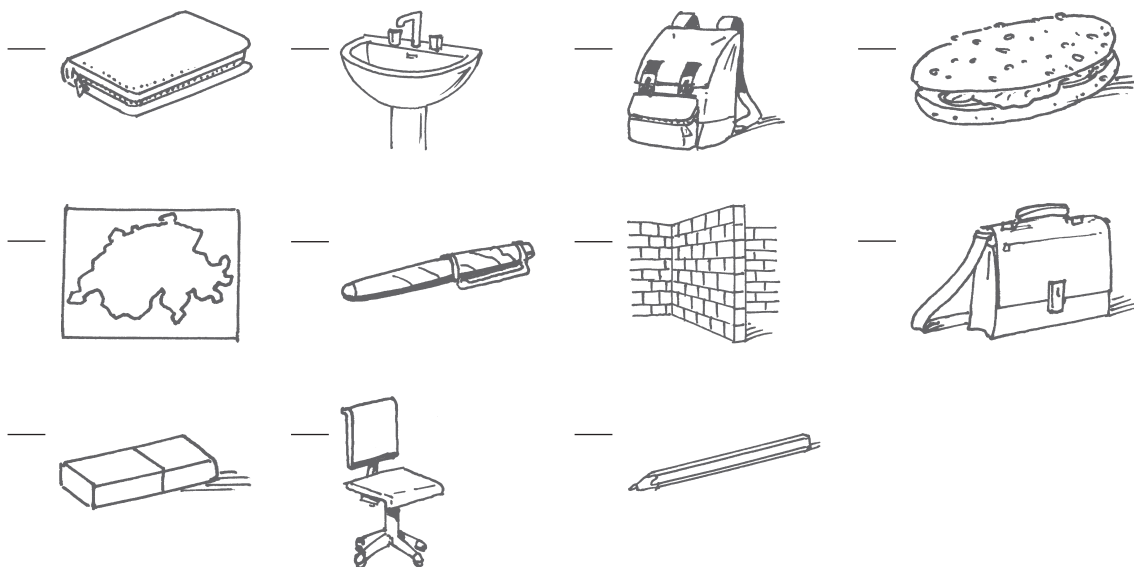

Lernziel: Du kannst Begriffe in Singular und Plural richtig zuordnen. Du kannst die Pluralform mit «des» bilden und die Nomen-Endung richtig anpassen.

3. Un / une oder des?

Schreibe zu jeder Zeichnung den richtigen Begriff mit dem passenden Begleiter. Achte auf Singular und Plural auch bei der Nomen-Endung. Beachte: Wenn es auf der Zeichnung vom gleichen Gegenstand mehrere hat, brauchst du die **Pluralform**.

Die Wörter kannst du unten abschreiben. (Achtung: Du brauchst nicht alle Begriffe.)

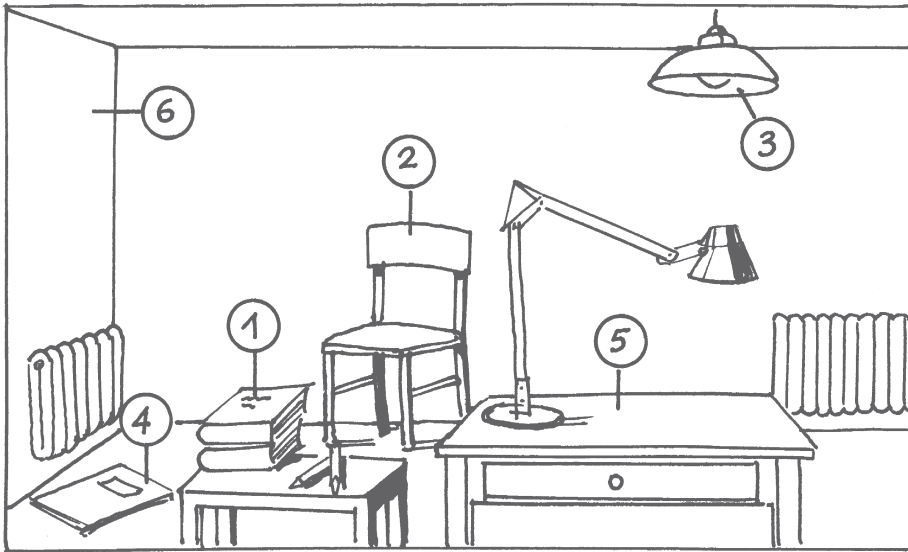

1 _____

2 _____

3 _____

4 _____

5 _____

6 _____

livre, cahier, mur, sac à dos, gomme, porte, lampe, radiateur, chaise, stylo, table, lavabo

Lernziel: Du kannst unterscheiden, ob ein Verb im Singular oder im Plural gebraucht wird, ob eine oder mehrere Personen angesprochen werden.

4. Du hörst verschiedene Verben. Entscheide bei jedem, ob es eine oder mehrere Personen anspricht. Kreuze die entsprechende Spalte an.

Verb Nr.	Einzahl	Mehrzahl	Verb Nr.	Einzahl	Mehrzahl
1			6		
2			7		
3			8		
4			9		
5			10		

Lernziel: Du verstehst einige Anweisungen und Aussagen und kannst sie richtig zuordnen.

5. Du hörst verschiedene Sätze. Zu welchen Bildern passen sie? Schreibe von **allen** Sätzen, welche passen, die Nummern zum Bild.

Achtung: Manche Sätze passen zu keinem Bild.



Zu den Bildern passen folgende Sätze:

zu Bild 1: _____

zu Bild 2: _____

zu Bild 3: _____

zu Bild 4: _____

zu Bild 5: _____

zu Bild 6: _____

Datum _____

Name _____

Lernziel: Du kannst einige Begriffe aus dem Schulalltag richtig zuordnen.

1. Schreibe die Nummern der Nomen, welche du hörst, zur passenden Zeichnung.

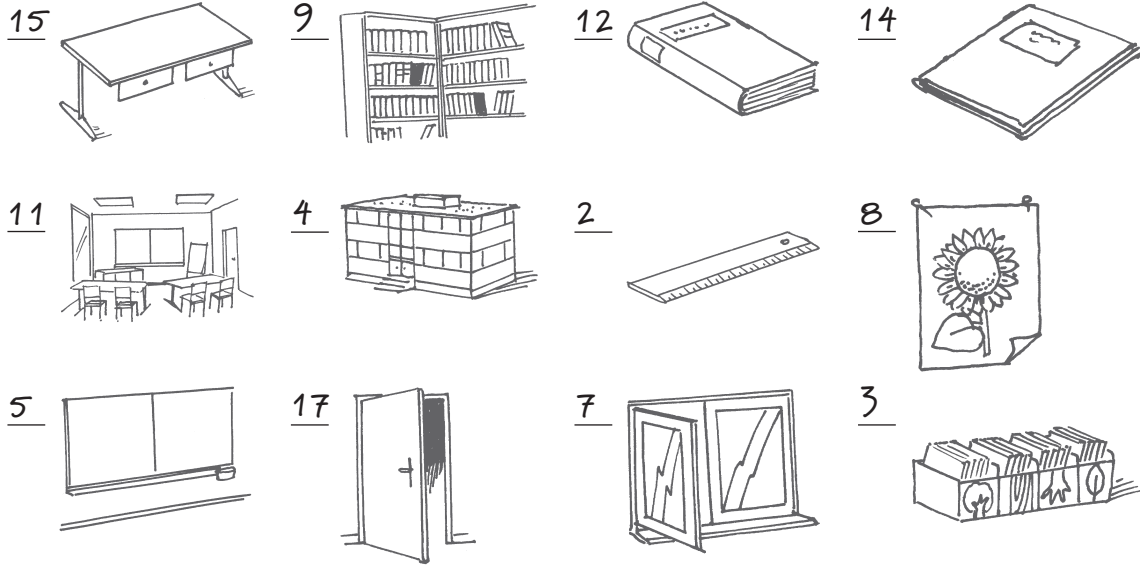

Lernziel: Du kannst die Begleiter un/une richtig zuordnen.

2. Schreibe vor jedes Nomen den passenden Begleiter (un / une).
Schreibe dann die Nummern der unten aufgeführten Nomen zur Zeichnung.

un sac à dos (1) un sandwich (2) un étui (3)
un stylo (4) une chaise (5) un mur (6)

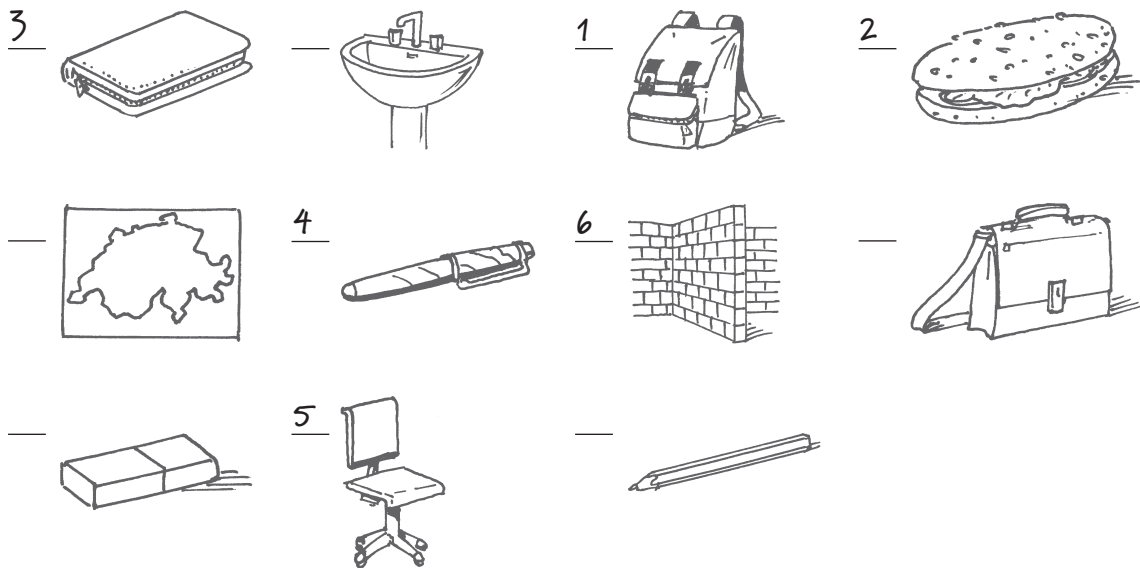

Lernziel: Du kannst Begriffe in Singular und Plural richtig zuordnen. Du kannst die Pluralform mit «des» bilden und die Nomen-Endung richtig anpassen.

3. Un / une oder des?

Schreibe zu jeder Zeichnung den richtigen Begriff mit dem passenden Begleiter. Achte auf Singular und Plural auch bei der Nomen-Endung. Beachte: Wenn es auf der Zeichnung vom gleichen Gegenstand mehrere hat, brauchst du die **Pluralform**.

Die Wörter kannst du unten abschreiben. (Achtung: Du brauchst nicht alle Begriffe.)

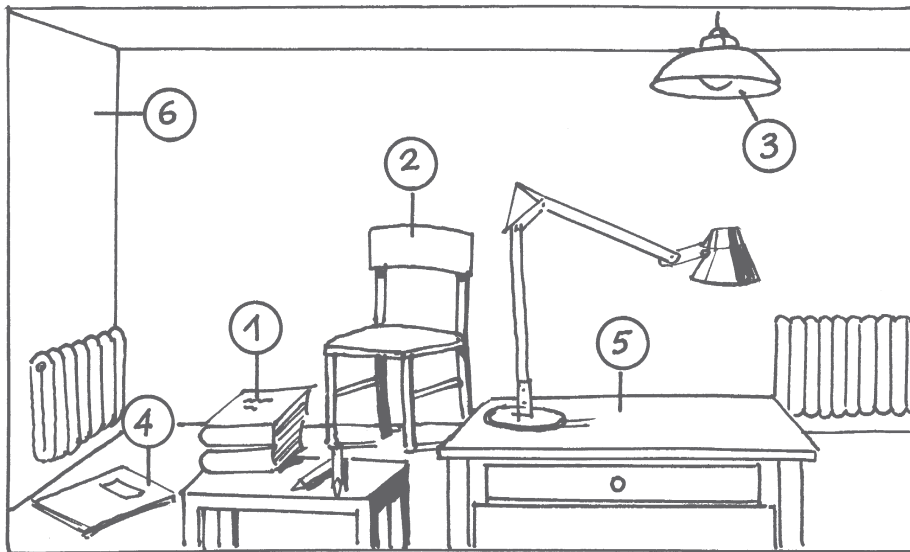

- 1 *des livres* _____
- 2 *une chaise* _____
- 3 *des lampes* _____
- 4 *un cahier* _____
- 5 *des tables* _____
- 6 *des murs* _____

livre, cahier, mur, sac à dos, gomme, porte, lampe, radiateur, chaise, stylo, table, lavabo

Lernziel: Du kannst unterscheiden, ob ein Verb im Singular oder im Plural gebraucht wird, ob eine oder mehrere Personen angesprochen werden.

4. Du hörst verschiedene Verben. Entscheide bei jedem, ob es eine oder mehrere Personen anspricht. Kreuze die entsprechende Spalte an.

Verb Nr.	Einzahl	Mehrzahl	Verb Nr.	Einzahl	Mehrzahl
1	X		6		X
2		X	7	X	
3		X	8	X	
4	X		9		X
5		X	10	X	

Lernziel: Du verstehst einige Anweisungen und Aussagen und kannst sie richtig zuordnen.

5. Du hörst verschiedene Sätze. Zu welchen Bildern passen sie? Schreibe von **allen** Sätzen, welche passen, die Nummern zum Bild.

Achtung: Manche Sätze passen zu keinem Bild.



Zu den Bildern passen folgende Sätze:

zu Bild 1: 1

zu Bild 2: 4 / 8

zu Bild 3: 3

zu Bild 4: 2

zu Bild 5: 6

zu Bild 6: 9